



# CLASSE 300X

Simple para todos. Perfeito para si.

#ImprovingLives

**bticino**

Uma marca  
do Grupo | **legrand**

# **A BTICINO, UMA REFERÊNCIA MUNDIAL EM SISTEMAS DE VIDEOPORTEIRO, CONCEBE E FABRICA AS SOLUÇÕES MAIS INOVADORAS NAS SUAS INSTALAÇÕES DE ERBA (ITÁLIA), O CENTRO DE EXCELÊNCIA ELETRÔNICA DO GRUPO LEGRAND.**

**Cada produto é o resultado de uma investigação aprofundada que combina tecnologia de ponta e estilo italiano, uma expressão autêntica de design e qualidade superior.**

Do conceito ao produto final, todas as soluções tecnologicamente mais avançadas ganham vida em Itália, onde a qualidade, a inovação e a qualidade de fabrico se fundem numa cadeia de produção própria, símbolo da excelência do know-how italiano. Um valor distintivo plenamente expresso no novo Classe 300X.





# Índice

## Classe 300X

- 4. Design
- 6. Conceito
- 8. Simplicidade de interação
- 10. A tecnologia
- 12. Acabamentos
- 14. Sustentabilidade
- 16. Aplicação Home + Security

## Funcionalidades técnicas

- 18. Instalação
- 20. Configuração
- 22. Situações de instalação
- 24. Ligações e funções
- 25. Principais funcionalidades

## Catálogo e dados dimensionais

- 26 - 30 Catálogo
- 31. Dados dimensionais
- 32. Ferramentas online
- 33. Complete o seu sistema

# Classe 300X

---

Design atrativo  
e cativante



O Classe 300X distingue-se pelos seus acabamentos requintados e pelo seu impacto visual marcante, em linha com as exigências da vida contemporânea. Os materiais de primeira qualidade e as linhas minimalistas fundem-se num design cativante que decora e inova, integrando-se perfeitamente em qualquer ambiente residencial moderno e de gama alta. Descubra a harmonia entre forma e função, para uma experiência de utilizador simplesmente elevada e intuitiva.

## Design minimalista, grande inovação

O design limpo e monolítico do Classe 300X melhora ainda mais a experiência simplificada do utilizador, integrando discretamente a tecnologia no ambiente doméstico. Esta filosofia reflete a abordagem da BTicino de fundir estética e tecnologia, ocultando a complexidade técnica em favor de uma experiência de utilização fluida e intuitiva.



Ecrã tátil de 7 polegadas, totalmente em vidro, para uma experiência de visualização superior e um design elegante.

Apenas 19 mm de espessura e uma relação ecrã-superfície entre as melhores do mercado

Símbolos iluminados e indicações visuais guiam a interação de forma intuitiva.

Classe 300X

Um conceito inteligente,  
com apenas duas teclas.



O novo videoporteiro Classe 300X foi concebido para oferecer uma simplicidade de interação sem precedentes, redefinindo a experiência do utilizador no setor dos videoporteiros residenciais.



## A racionalidade no seu auge.

Design inclusivo, tecnologia intuitiva, gestos simples. Foi assim que a BTicino redefiniu a experiência do utilizador.

No centro desta inovação está uma nova interface gráfica intuitiva que, combinada com apenas **duas teclas físicas** garante uma interação simples, imediata e segura. Estas duas teclas físicas são dedicadas às funções principais de resposta à chamada e de abertura da porta, tornando a operação acessível a todos os utilizadores. Todas as outras funções, incluindo as personalizações, podem ser geridas digitalmente através do ecrã tátil.



Notificações ao utilizador com feedback luminoso, multicolorido e intermitente

Classe 300X

# Simplicidade de interação sem precedentes





## Acesso ainda mais rápido aos conteúdos

A página inicial do dispositivo adapta-se automaticamente à configuração do sistema, oferecendo uma experiência de utilizador personalizada e modular.

Esta "experiência modular do utilizador" facilita e simplifica a navegação e permite um acesso mais rápido aos conteúdos e funções preferidos do utilizador.

A simplificação extrema dos controlos é fundamental para melhorar a acessibilidade e a segurança do sistema.

## Interface simples, mas avançada

Os gráficos do ecrã do Classe 300X foram concebidos para facilitar a gestão doméstica diária através de uma interface moderna, clara e intuitiva. Todas as funções principais - como ver quem está à porta, abrir o portão, acender as luzes ou receber notificações - estão sempre na ponta dos seus dedos. A experiência de utilização é fluida, com comandos visuais bem organizados e um design que se adapta aos hábitos de toda a família. **Tecnologia inteligente, concebida para ser verdadeiramente simples e direta para todos.**

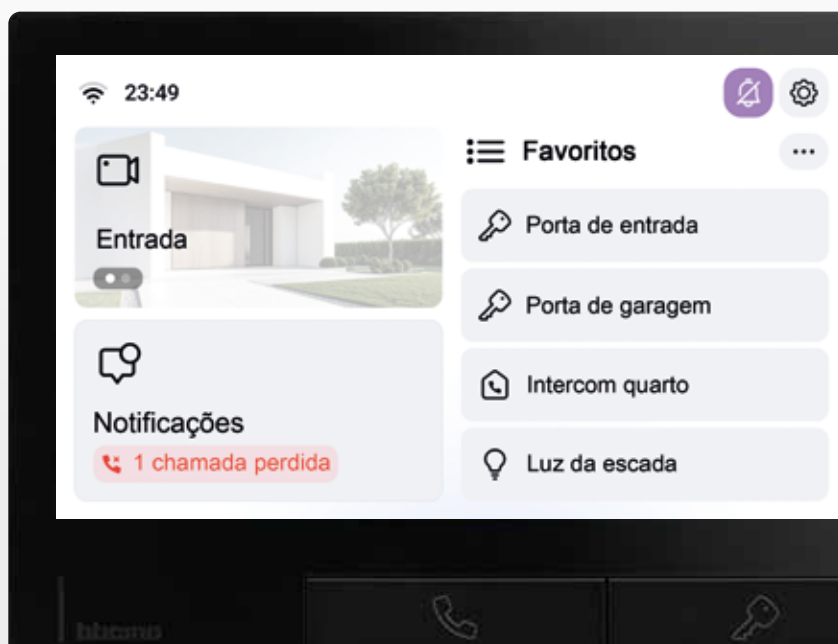

Classe 300X

# Tecnologia avançada acessível a todos





### Classe 300X: concebido para ser simples e intuitivo para qualquer pessoa.

O monitor Classe 300X integra um ecrã tátil de 7" com resolução de 1024 x 600 píxeis para imagens nítidas e de alta qualidade. Graças ao cancelador de eco digital integrado, o áudio é nítido e livre de interferências. A conectividade Wi-Fi 6 de banda dupla (2,4 GHz e 5 GHz) garante um controlo remoto ainda mais rápido e estável, totalmente integrado com a aplicação Home+Security da BTicino.



Ecrã tátil de 7" com resolução de 1024 x 600 píxeis

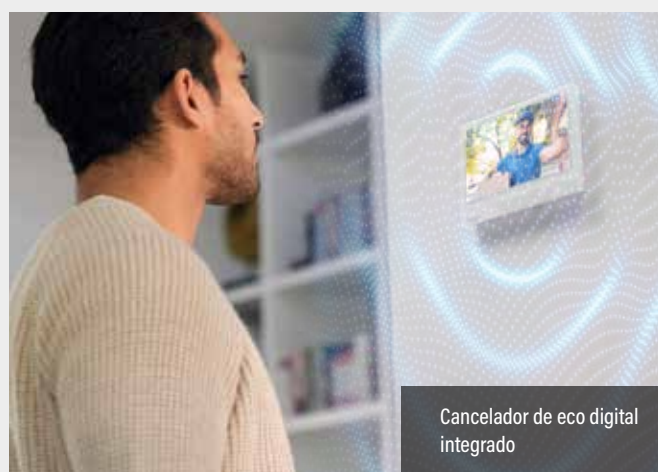

Cancelador de eco digital integrado



Ligação de 2 fios e conectividade Wi-Fi 6

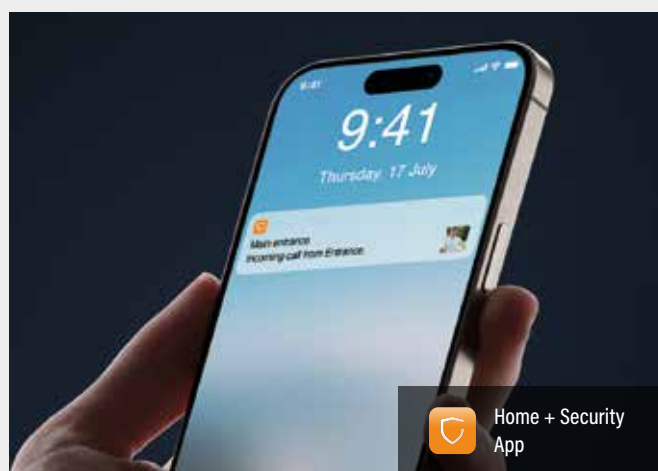

Home + Security App

Classe 300X

Acabamento  
Dark



**Design essencial, elegância absoluta.**

O acabamento Dark realça as linhas refinadas do Classe 300X, com uma superfície de vidro de ecrã completo que proporciona uma experiência visual imersiva e contemporânea.

Um equilíbrio perfeito entre tecnologia e estilo adequado a qualquer ambiente moderno.



Classe 300X

Acabamento  
Light



O Classe 300X em acabamento Light **apresenta uma elegância discreta e agradável.** Mais tradicional do que a versão Dark, o acabamento branco adapta-se naturalmente aos ambientes domésticos, transmitindo uma sensação de continuidade, tradição e familiaridade reconfortante.

A photograph of a person's hands resting on the trunk of a large tree in a forest. The tree trunk is dark brown with a rough, textured bark. The background is a soft-focus green forest with sunlight filtering through the leaves. The text is overlaid on the left side of the image.

Classe 300X

# Cada detalhe reflete sustentabilidade

Cada material, cada componente e cada detalhe resultam de uma ideia precisa: reduzir o impacto ambiental e aumentar o valor. Não se trata apenas de eficiência; é um novo conceito de responsabilidade em que cada melhoria, mesmo técnica, é um passo em direção a um futuro sustentável.

## Materiais que renascem: plástico e vidro reciclados.

O revestimento foi concebido para durar e para ser amigo do ambiente.

**Versão Dark:** fabricado com mais de **80% de plástico reciclado mecanicamente** para dar uma nova vida aos materiais existentes.

**Versão Light:** mais de **25% de plástico quimicamente reciclado**, uma escolha que permite obter um elevado desempenho técnico, mas com um menor impacto ambiental.

**Vidro:** material reciclável, sinónimo de transparência e qualidade.

## Zero plástico, toda a substância: Embalagem 100% isenta de plástico e certificada pelo FSC.

Embalagens em papel e cartão.

**100% sem plástico.**

Certificação FSC Mix, que garante uma cadeia de abastecimento responsável e proveniente de florestas geridas de forma sustentável.



## Eficiência que reduz no impacto o ambiente: consumo reduzido e componentes mais leves.

Um design mais eficiente mesmo em momentos invisíveis:

**-31% de consumo em modo de espera** em comparação com o modelo anterior. Poupança silenciosa que reduz os resíduos e os custos ambientais.

## CO<sub>2</sub> sob controlo.

Um ciclo de vida concebido para exercer menos pressão sobre o ambiente:

**-33% DE EMISSÕES DE CO<sub>2</sub>** em comparação com o modelo anterior. Resultado obtido através de um menor consumo, de componentes eletrónicos e ecrãs mais leves e da utilização de materiais reciclados.

**>80%**  
de plástico reciclado  
na versão Dark

**100%**  
embalagens  
sem plástico

**-31%**  
consumo em  
stand-by\*

**-33%**  
de emissões  
de CO<sub>2</sub>

(\*) em relação ao anterior modelo Classe 300X.

Classe 300X

# Sempre vigilante com a aplicação Home + Security



## **A melhor aplicação para uma casa segura.**

Quer esteja em casa ou fora, a nossa aplicação alerta-o imediatamente se alguém tocar à porta, deteta movimentos suspeitos e permite-lhe ativar as fechaduras da porta com um gesto.

Um design simples e claro para lhe oferecer o que realmente importa: tranquilidade .



Home + Security





- Avisos e notificações sobre chamadas recebidas,
- ativação à distância de fechaduras elétricas de portas,
- linha cronológica de acontecimentos passados,
- faça a gestão de até 20 casas com uma única conta,
- uma interface simples e intuitiva.



**Chamada recebida**  
Receba uma notificação quando alguém estiver a ligar



**Veja quem está a ligar**  
responda à chamada e abra o portão para o estafeta

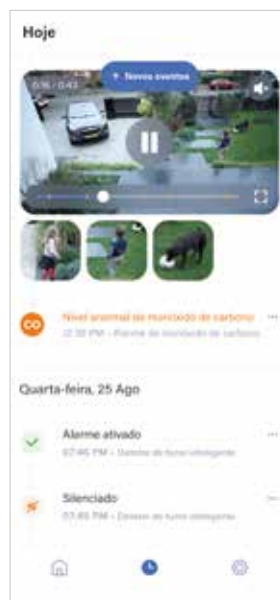

**Verifique os eventos**  
Verifique quem lhe ligou e se lhe deixou uma mensagem

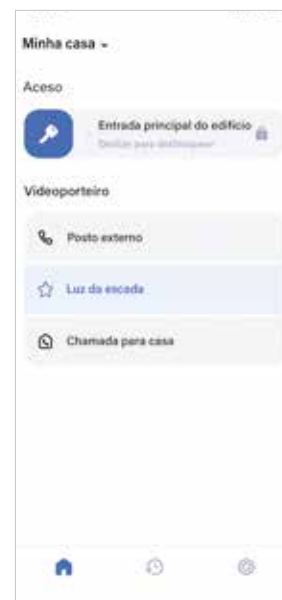

**Ações rápidas**  
- Ativar as fechaduras elétricas da porta  
- Ativar as luzes temporizadas da escada  
- Ligar para casa / Intercomunicador  
- Ativar as câmaras  
- Gerir o atendedor de chamadas do monitor

Classe 300X

# Instalação

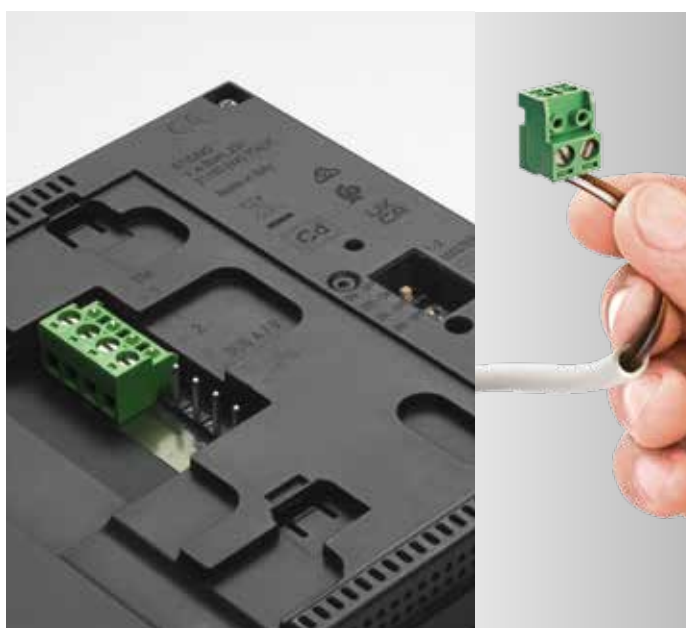

## As mesmas regras de instalação que para as unidades internas de vídeo de 2 fios

O Classe 300X distingue-se pela sua **extraordinária simplicidade e rapidez de instalação**. É uma solução versátil que requer **apenas 2 fios não polarizados** para a ligação, tornando a instalação fácil e infalível.

**Instale simplesmente a unidade, ligue os dois fios do BUS e configure os parâmetros principais do sistema** (como os endereços SCS do posto externo e do posto interno). Não é necessário qualquer trabalho complexo adicional.



### Instalação na parede e sobre a mesa

Instalação na parede com o suporte fornecido, sem necessidade de trabalhos de alvenaria.

Instalação sobre a mesa possível com suporte acessório (344632), a adquirir separadamente.

Classe 300X

# Configuração

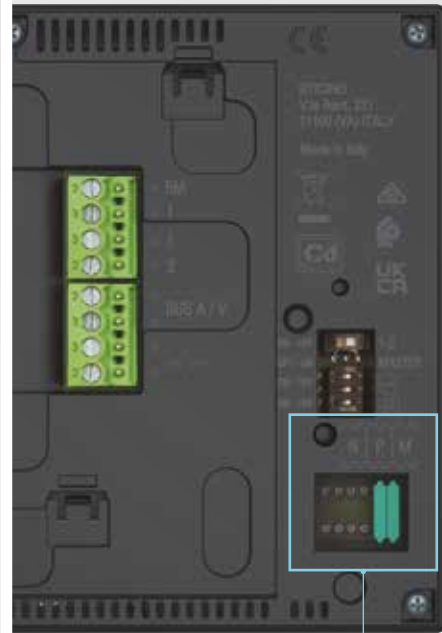

Define o modo de funcionamento. Em função do valor introduzido, será implementada uma função e um ou mais ícones específicos aparecerão nas secções Câmara e Favoritos da página inicial



Define o endereço do posto externo onde será ativado o desbloqueio da fechadura da porta e a ligação automática da câmara.



Endereço do dispositivo no sistema de vídeoporteiro.



## O Classe 300X deve ser configurado para um funcionamento correto. A configuração pode ser efetuada de duas formas:

- inserindo fisicamente os configuradores nos terminais adequados na parte posterior do monitor de vídeo.
- ou no modo avançado (diretamente a partir do ecrã tátil), através da secção de configuração e dos ecrãs do dispositivo.

No modo "Configuração física", são adicionados objetos nas secções da câmara e dos favoritos.

**Não é possível acrescentar objetos adicionais, apenas personalizar o nome dos que são criados automaticamente.**



**Atenção:** a configuração do dispositivo efetuada através dos configuradores físicos NÃO PODE SER MODIFICADA A PARTIR DO MENU

# Emparelhamento imediato e fácil com a aplicação Home + Security

Uma vez instalado e configurado, o Classe 300X está pronto para ser emparelhado com a **aplicação Home + Security** (disponível para Android e iOS). Graças à conectividade Wi-Fi do Classe 300X, a aplicação permite a gestão remota das principais funções do videoporteiro, como a receção de chamadas, a ativação das fechaduras elétricas, a ativação dos postos externos, navegar entre câmaras, a atualização do firmware e a gestão de ativações adicionais.

O emparelhamento é simples e direto. **Só precisa de alguns passos simples e guiados para ligar a aplicação ao sistema de monitor.**

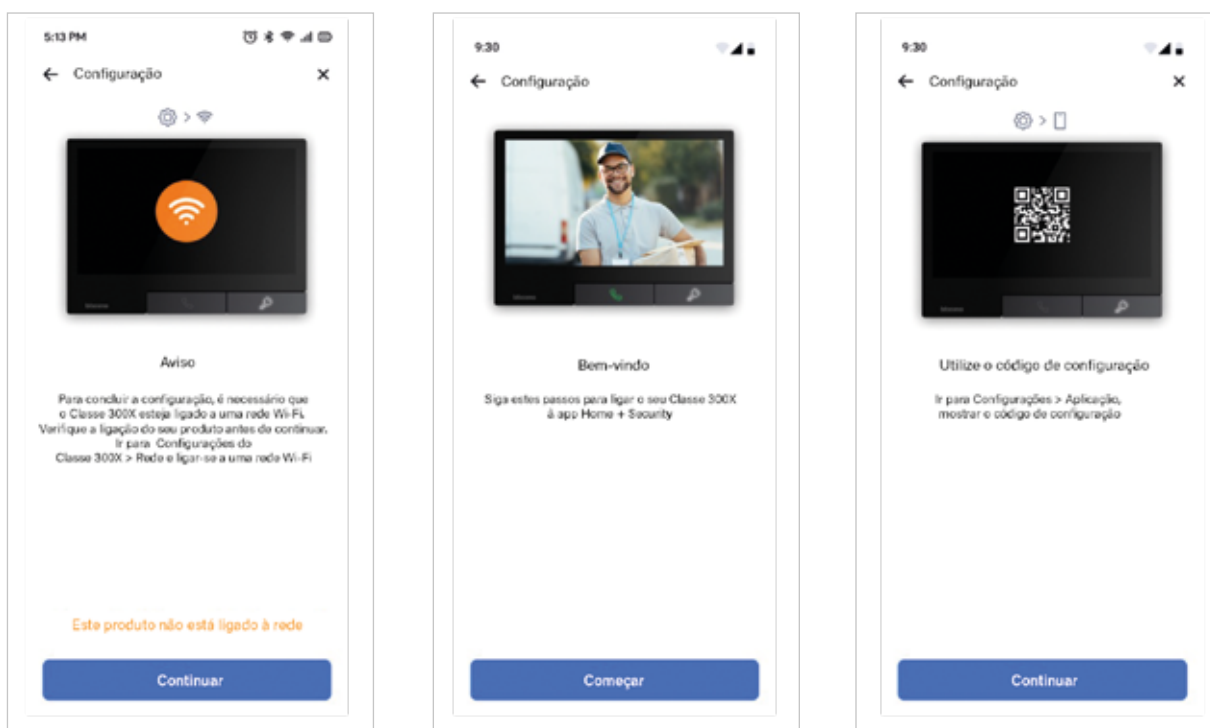

A ligação à nuvem dedicada configura automaticamente a rede doméstica em segurança, sem intervenção do router. O monitor transfere todos os parâmetros do videoporteiro de 2 fios para a aplicação, incluindo câmaras, fechaduras e ativações. Utilizando o smartphone e a aplicação, é possível visualizar os dispositivos móveis associados e optar por desligá-los ou removê-los a qualquer altura.

# Para a moradia no contexto unifamiliar ou bifamiliar



## Informação para instaladores

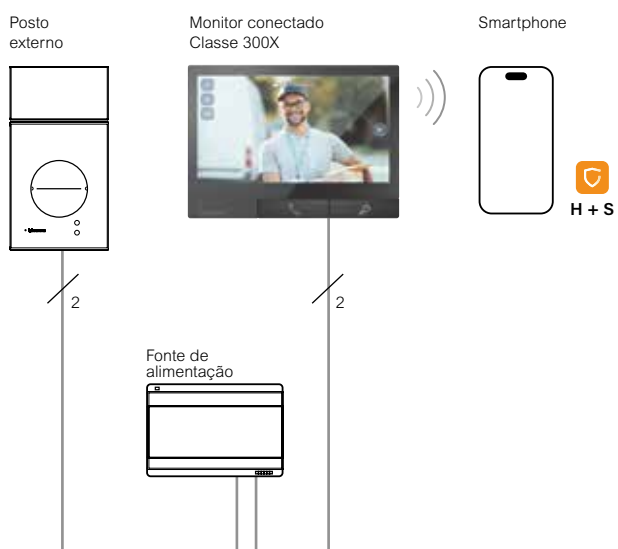

- Conectividade integrada para uma ligação constante com a sua casa.
- Complete o sistema com as soluções de segurança Netatmo: câmaras de exterior e interior, alarmes, sensores de abertura e detetores de fumo, para uma proteção simples, inteligente e completa da sua casa.
- Uma única aplicação (Home + Security) para as funções de videoproteitor e segurança da sua casa.
- O trabalho do instalador não se altera; maior facilidade de utilização para o utilizador final

# Para edifícios de apartamentos em contextos multifamiliares



## Informações para investidores e instaladores

- Preparação de um sistema de apartamento simples para futuras expansões utilizando as soluções de segurança Netatmo. Deixando ao utilizador final a liberdade de personalizar a sua casa mesmo numa data posterior.
- Uma única aplicação (Home + Security) para as funções de videoporteiro e segurança da sua casa.
- Solução flexível, adequada a cada contexto e adaptável a cada cliente.

**Aviso:** Em sistemas multifamiliares (condomínios), é possível instalar até 10 unidades internas do monitor Classe 300X sem alimentação adicional. Para instalações com mais de 10 unidades internas, é necessária uma fonte de alimentação 346020 adicional para cada Classe 300X.

**(\*) Nota:** para o dimensionamento de sistemas multifamiliares consulte o Guia Técnico de Regras Gerais para Instalação do Sistema de 2 Fios

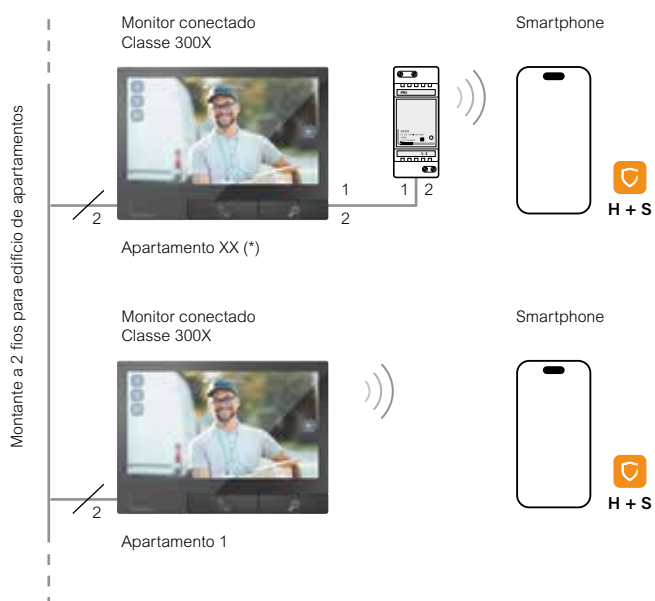

# Classe 300X

## Ligações e funções

### Vista frontal

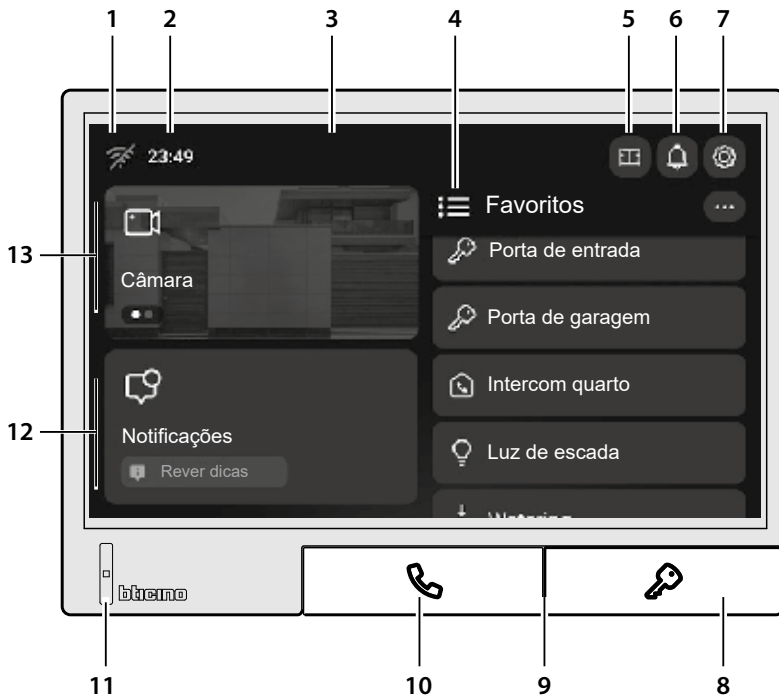

- 1 - Indicação do sinal Wi-Fi
- 2 - Indicação da hora
- 3 - Ecrã tátil de 7 polegadas
- 4 - Menu Favoritos
- 5 - Estúdio profissional (escritório)  
(ON = Ativado)
- 6 - Toque de chamada (☎ = Ativado)  
(⊗ = Desativado)
- 7 - Menu de configurações
- 8 - Tecla física para ativação da fechadura da porta
- 9 - Microfone
- 10 - Tecla física para ativação/desativação da comunicação áudio
- 11 - LED multicolorido que indica o estado de funcionamento
- 12 - Área de notificações
- 13 - Zona da câmara

### Vista traseira

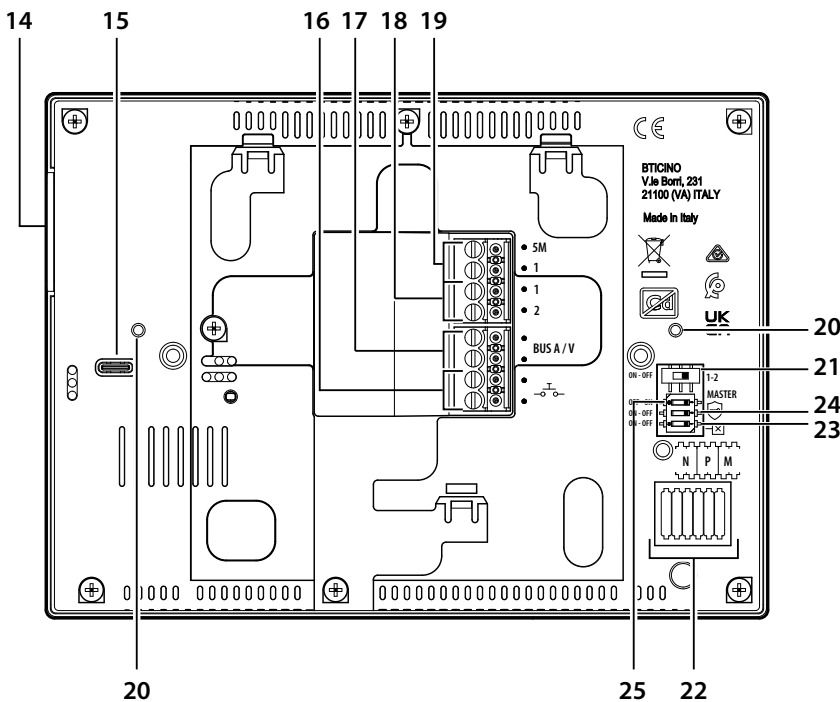

- 14 - Altifalante
- 15 - USB-C para atualização do firmware
- 16 - Bornes (-) para a ligação do botão de chamada de patamar
- 17 - Bornes SCS/BUS a 2 fios
- 18 - Bornes de alimentação adicionais (1 - 2)
- 19 - Bornes para ligação de toque de chamada adicional (5M- 1)
- 20 - Posição de fixação do suporte de mesa (334632)
- 21 - Micro interruptor ON/OFF para ativar a fonte de alimentação adicional
- 22 - Terminais para configuradores (N - P - M)
- 23 - Micro interruptor ON/OFF de terminação de linha
- 24 - Micro interruptor ON/OFF para a função "fechadura segura"
- 25 - Micro interruptor Master/Slave

## Classe 300X

### Principais características e funções



344743



344742



#### PRINCIPAIS CARACTERÍSTICAS

- Ecrã LCD a cores tátil de 7"
- Comunicação mãos-livres
- Acabamentos Dark e Light
- Instalação na parede utilizando o suporte fornecido
- Instalação sobre a mesa com base acessória (344632)
- Disponível em kit - (363942 - 363943)

#### FUNÇÕES DISPONÍVEIS NA UNIDADE INTERNA DE VÍDEO

- Ativação da fechadura elétrica da porta
- Ativação da luz da escada
- Ativação do posto externo / navegação
- Intercomunicador
- Chamada de patamar
- Estúdio profissional (personalizável)
- Atendedor automático do videoporteiro
- Master / Slave
- Fechadura segura
- Conectividade Wi-Fi
- Gestão de notificações
- Ligação rápida - funções favoritas / mais utilizadas
- Controlo de favoritos
- 15 toques de chamada disponíveis

#### FUNÇÕES DISPONÍVEIS A PARTIR DA APLICAÇÃO

##### HOME + SECURITY

- Atenda uma chamada do sistema de videoporteiro
- Ativação da fechadura elétrica da porta
- Ativação do posto externo / navegação
- Ativação da luz da escada
- Ativação e monitorização das câmaras inteligentes Netatmo
- Gestão dos dispositivos Netatmo Security (sensor de fumo, sirene de alarme antirroubo, sensor de abertura...)
- Atendedor automático do videoporteiro
- Chamada de intercomunicação do smartphone para o monitor interno de vídeo
- Histórico de eventos

# Catálogo

## Classe 300X



344742



344743



344632



346020

### Réf **Monitor conectado Classe 300X - Acabamento Light**

344742

Monitor conectado mãos-livres 2 fios/Wi-Fi, acabamento Light, com ecrã LCD tátil horizontal de 7", resolução 1024 x 600 píxeis. Inclui duas teclas físicas para atender/terminar chamadas, ativar o posto externo e controlar a fechadura elétrica da porta. As restantes funções do videoporteiro, como a ativação do posto externo, navegação entre câmaras, a ativação de fechaduras adicionais, o atendedor de chamadas, o controlo da iluminação das escadas, o intercomunicador, etc., são geridas através de menus específicos no ecrã tátil. Com um cancelador de eco digital para uma melhor qualidade de áudio. Sinais visuais LED para: Estado da ligação à rede Wi-Fi, informações/notificações e exclusão de chamadas. Através do ecrã tátil, é possível aceder à lista de notificações, bem como aos seus controlos de videoporteiro favoritos. Funções avançadas "Professional Studio" (Estúdio profissional) e "Do Not Disturb" (Não incomodar): personalizáveis e programáveis por dia/hora. Possibilidade de comunicação de voz com a central telefónica - se presente no sistema - após uma chamada específica. O dispositivo pode ser configurado através da ligação física dos configuradores ou utilizando o menu no ecrã tátil, o que lhe dará mais possibilidades de personalização das funções e dos textos associados. Graças à conectividade Wi-Fi 6, o videoporteiro pode ligar-se a routers de banda de 5 GHz ou 2,4 GHz para tirar partido das funções disponíveis na aplicação Home + Security (disponível para Android e iOS): receção de chamadas, abertura da fechadura, visualização da cronologia de eventos, ativação do posto externo, navegação entre câmaras e funções avançadas "Professional Studio" (Estúdio profissional) e "Do Not Disturb" (Não incomodar). Utilizando a aplicação Home + Security, também pode gerir os produtos da oferta de segurança Netatmo. 15 toques de chamada diferentes. Instalação na parede com o suporte fornecido e instalação sobre mesa (com o suporte 344632) a adquirir separadamente. Fabricado com mais de 25% de plástico quimicamente reciclado. Concebido, projetado e fabricado em Itália.

### Réf **Monitor conectado Classe 300X - Acabamento Dark**

344743

Como o monitor 344742, mas com acabamento Dark. Fabricado com mais de 80% de plástico reciclado mecanicamente.

### **Suporte de sobre mesa para monitor**

344632

Suporte de mesa para instalação dos monitores Classe 300X (344742 - 344743).

### **Fonte de alimentação adicional 2 módulos DIN 600 mA**

346020

Fonte de alimentação adicional de 2 módulos DIN 600 mA a utilizar para alimentar localmente dos monitores Classe 300X através dos bornes (1 - 2).



# Kits de vídeo com Classe 300X



363942



363943

As soluções de kit práticas e completas simplificam a instalação e garantem a máxima compatibilidade e expansibilidade do sistema. Ao adquirir um único código de artigo, a caixa do kit contém todos os materiais necessários, juntamente com instruções técnicas detalhadas para a instalação, ligação, colocação em funcionamento e expansão do sistema.

As novas soluções de kit com Classe 300X e posto externo Linea 3000 oferecem uma experiência de vídeo otimizada, graças ao ecrã tátil de 7 polegadas com uma resolução de 1024x600 píxeis e à câmara integrada no posto externo Linea 3000, agora melhorada.

**O resultado é uma imagem mais nítida e com maior nível de detalhe.**



# Catálogo

## Kit Linea 3000 - Classe 300X



H + S

363942



H + S

363943

Réf	Kit vídeo Linea 3000 em acabamento preto com leitor de proximidade e Classe 300X em acabamento Light
363942	<p><b>Kit vídeo Classe 300X conectável com posto interno Classe 300X conectável acabamento Light e posto externo Linea 3000 metal Zamak acabamento preto.</b></p> <p>Monitor conectado mãos-livres 2 fios/Wi-Fi, acabamento Light, com ecrã LCD tátil horizontal de 7", resolução 1024 x 600 píxeis. Com um cancelador de eco digital para uma melhor qualidade de áudio. Graças à conectividade Wi-Fi 6, o monitor pode ligar-se a routers de banda de 5 GHz ou 2,4 GHz para tirar partido das funções disponíveis na aplicação Home + Security (disponível para Android e iOS): receção de chamadas, abertura da fechadura, visualização da cronologia de eventos, ativação do posto externo, navegação entre câmaras e funções avançadas "Professional Studio" (Estúdio profissional) e "Do Not Disturb" (Não incomodar). Através da aplicação Home + Security, também é possível gerir os produtos da gama de segurança Netatmo (câmaras exteriores e interiores, sensores de portas e janelas, sirene interior e detetor de fumo). Isto permite-lhe criar rápida e facilmente um sistema de segurança inteligente.</p> <p>O posto externo Linea 3000 com tampa frontal em zamak com acabamento preto e leitor de proximidade com um kit de cartões-chave RFID coloridos e dois discos transparentes para desbloqueio da fechadura da porta.</p> <p>Pode ser instalado à superfície ou encastrado com acessórios específicos: (350020) caixa de montagem encastrada e (343063) acessório de montagem encastrado - a adquirir separadamente. Pode receber o teto anti-chuva (343053) - a adquirir separadamente. O posto externo tem um índice de proteção IP54 - índice de proteção contra impactos mecânicos IK10.</p>

Réf	Kit vídeo Linea 3000 em acabamento preto com cartão-chave RFID e Classe 300X em acabamento Dark
363943	<p><b>Kit vídeo Classe 300X conectável com posto interno Classe 300X conectável acabamento Dark e posto externo Linea 3000 metal Zamak acabamento preto.</b></p> <p>Monitor conectado mãos-livres 2 fios/Wi-Fi, acabamento Dark, com ecrã LCD tátil horizontal de 7", resolução 1024 x 600 píxeis. Com um cancelador de eco digital para uma melhor qualidade de áudio. Graças à conectividade Wi-Fi 6, o monitor pode ligar-se a routers de banda de 5 GHz ou 2,4 GHz para tirar partido das funções disponíveis na aplicação Home + Security (disponível para Android e iOS): receção de chamadas, abertura da fechadura, visualização da cronologia de eventos, ativação do posto externo, navegação entre câmaras e funções avançadas "Professional Studio" (Estúdio profissional) e "Do Not Disturb" (Não incomodar). Através da aplicação Home + Security, também é possível gerir os produtos da gama de segurança Netatmo (câmaras exteriores e interiores, sensores de portas e janelas, sirene interior e detetor de fumo). Isto permite-lhe criar rápida e facilmente um sistema de segurança inteligente.</p> <p>O posto externo Linea 3000 com tampa frontal em zamak com acabamento preto e leitor de proximidade com um kit de cartões-chave RFID coloridos e dois discos transparentes para desbloqueio da fechadura da porta.</p> <p>Pode ser instalado à superfície ou encastrado com acessórios específicos: (350020) caixa de montagem encastrada e (343063) acessório de montagem encastrado - a adquirir separadamente. Pode receber o teto anti-chuva (343053) - a adquirir separadamente. O posto externo tem um índice de proteção IP54 - índice de proteção contra impactos mecânicos IK10.</p>

Réf	Composição do kit	Q.td
343093	Posto externo Linea 3000 com acabamento em Zamak preto	1
344742	Monitor conectado Classe 300X com acabamento Light	1
346050	Fonte de alimentação 6 DIN	1
346250	Acessório do relé para fechadura da porta	1
346260	Conjunto de cartões coloridos para abertura da fechadura da porta	1
	Conjunto de discos transparentes de desbloqueio da fechadura da porta	1

Réf	Composição do kit	Q.td
343093	Posto externo Linea 3000 com acabamento em Zamak preto	1
344743	Monitor conectado Classe 300X com acabamento Dark	1
346050	Fonte de alimentação 6 DIN	1
346250	Acessório do relé para fechadura da porta	1
346260	Conjunto de cartões coloridos para abertura da fechadura da porta	1
	Conjunto de discos transparentes de desbloqueio da fechadura da porta	1

## Dados dimensionais

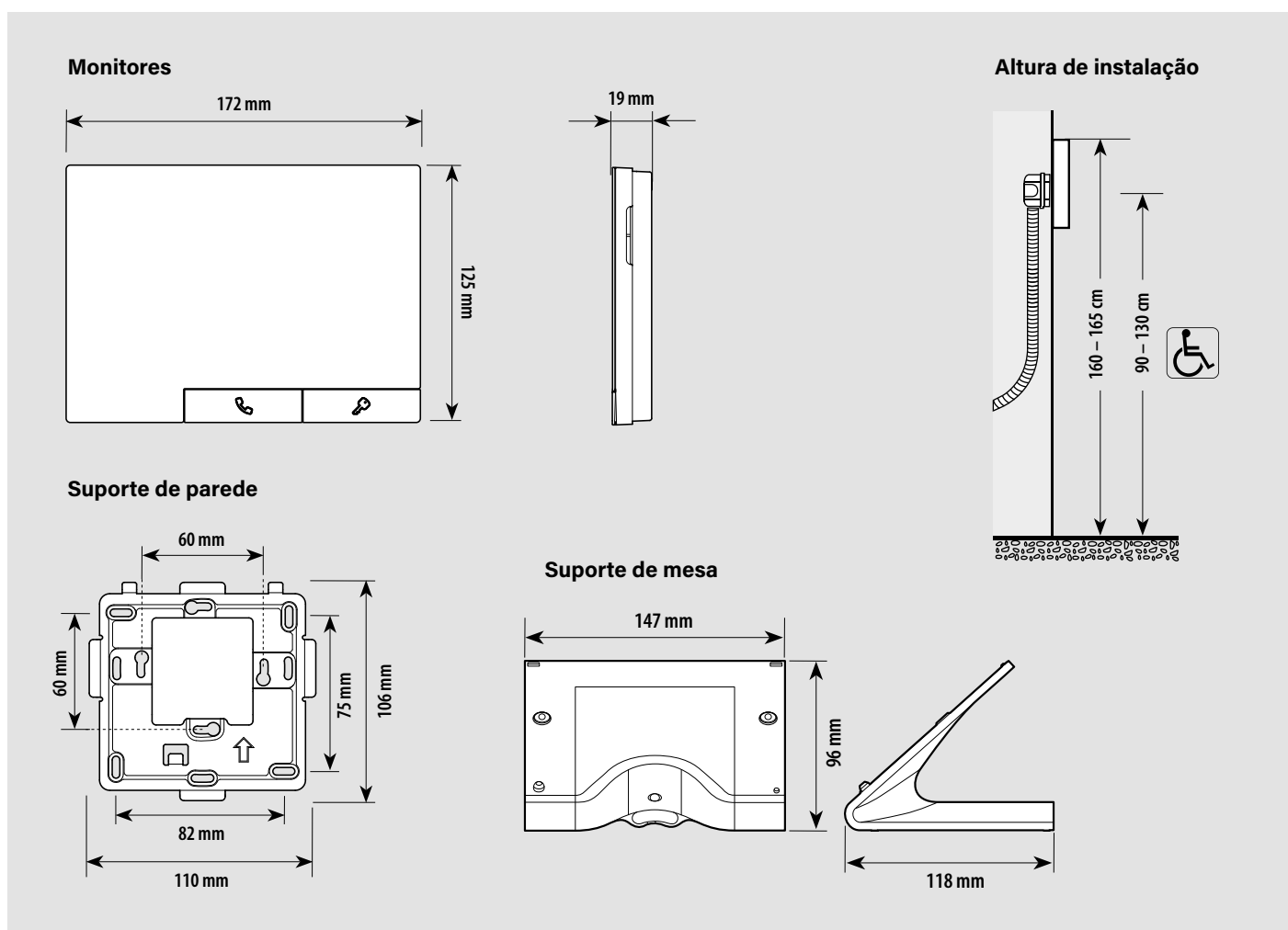

## Classe 300X

### NOTAS LEGAIS

Para poder utilizar o serviço de reencaminhamento de chamadas do videoporteiro em smartphones, o cliente deve dispor do equipamento técnico necessário para aceder à rede Internet, através de um contrato com um fornecedor de serviços de Internet (ISP).

A BTicino não assume qualquer responsabilidade e não está envolvida em acordos entre o cliente e o prestador de serviços de Internet.

O acesso a alguns serviços BTicino adicionais, para além das funções básicas do monitor Classe 300X, requer a instalação da aplicação Home+Security no dispositivo móvel do cliente.

Estes serviços permitem a interação remota com o sistema de videoporteiro através de uma ligação à Internet.

O bom funcionamento da integração entre o videoporteiro e a aplicação depende da qualidade do sinal Wi-Fi, do tipo de contrato de Internet doméstica e do plano de dados do seu smartphone. Se algum destes fatores não cumprir os requisitos técnicos necessários, a BTicino não assume qualquer responsabilidade por eventuais avarias ou falhas.

Note-se também que o produto suporta um sistema VoIP em streaming, pelo que é essencial verificar se o contrato de dados assinado não impede a sua utilização. Tenha também em atenção que a utilização do serviço remoto através da aplicação implica o consumo de dados, cujo custo é da responsabilidade do cliente e depende das condições contratuais com o prestador de serviços de Internet.

## Ferramentas de conceção, orçamentação e personalização online



### YouDiagram

**Software para a conceção e orçamentação de sistemas de áudio e vídeoporteiro BTicino (2 fios, IP, 8 fios, analógico).**

Dá-lhe a possibilidade de criar um diagrama unifilar do sistema, que pode depois ser exportado em formato PDF e DXF, de seleccionar os produtos e os seus acabamentos, de configurar os dispositivos e de verificar os consumos atuais.

**Pode ser transferido a partir de: <https://www.bticino.com/tools/design-software/youdiagram>**



### Configurador do sistema de vídeoporteiro

**Aplicação Web para a configuração e orçamentação de sistemas de áudio e vídeoporteiro para moradias e edifícios de apartamentos.**

O que permite fazer:

- 1. Criação do sistema** dependendo do tipo de sistema e das características da propriedade
- 2. Obter um orçamento.** No final da configuração, é gerada uma lista detalhada e completa de materiais.
- 3. Aceda ao projeto a qualquer momento.**  
Aceda à área reservada para ver ou modificar o projeto.

**Acessível a partir de: <https://videoporteiros.legrand.pt/>**



## PRESENÇA MUNDIAL

**A LEGRAND OPERA NUM MERCADO GLOBAL, COM INSTALAÇÕES EM CERCA DE 90 PAÍSES E PRODUTOS VENDIDOS EM CERCA DE 180.**

Em conjunto, a experiência do Grupo, a amplitude da sua oferta adaptada aos mercados locais e a sua presença internacional fazem da Legrand uma referência mundial.

## Sistema de vídeoporteiro

Soluções de sistema para postos externos Bticino

**Complete o seu sistema** com o posto externo à sua escolha.



### LINEA 5000

**Ideal para a "digitalização" de ambientes multifamiliares, eleva o acesso aos edifícios modernos a um novo nível.**

Com um grande ecrã tátil de 7", uma câmara grande angular de alta qualidade, filtros digitais e uma interface gráfica moderna e intuitiva, integra-se perfeitamente nos edifícios contemporâneos.



### LINEA 3000

Especificamente concebido **para instalações unifamiliares ou bifamiliares**, o Linea 3000 é um posto externo elegante e robusto. Esta solução, ainda mais sofisticada graças ao Zamak (acabamento cinzento ou preto), combina na perfeição inovação tecnológica e design.



### SFERA

**Os postos externos Sfera New e Sfera Robur caracterizam-se pelo seu design, estilo, robustez e uma gama completa de funções.**

Estão disponíveis em duas versões. Os módulos eletrónicos são compatíveis com as duas versões, permitindo a máxima simplificação das mercadorias no armazém.



# Classe 300X

---

Simple para todos.  
Perfeito para si.









**LEGRAND ELÉCTRICA, S.A.**

Lagoas Park, Edifício 10 - 1º. Andar

2740-271 Porto Salvo

Oeiras - Portugal

Tel: + 351 214 548 800\*

[www.legrand.pt](http://www.legrand.pt)

\* Chamada para rede fixa nacional



[legrand.pt](mailto:legrand.pt)



[youtube.com/user/MarketingLegrandPT](https://youtube.com/user/MarketingLegrandPT)



[linkedin.com/company/legrandportugal](https://linkedin.com/company/legrandportugal)



[pt.pinterest.com/legrandportugal](https://pt.pinterest.com/legrandportugal)



[facebook.com/LegrandPortugal](https://facebook.com/LegrandPortugal)



[instagram.com/legrandportugal](https://instagram.com/legrandportugal)